



**BAUORDNUNG KLINGNAU  
INTERNE RICHTLINIEN  
DACHGESIMSE  
IN DER ALTSTADT**

In Kraft seit Mai 1993

## Anhang 2: Richtlinien zu den Vorschriften von Art. 41/42 (Altstadtzone)

---

### Vorgehen:

- Der Baueingabe sind zusätzlich Detailpläne, sowie Material- und Farbkonzept beizulegen.

### Gestaltungsgrundsätze:

- Trauf- und Ortvorsprung müssen mit denjenigen der Nachbarbauten korrespondieren
- Einer möglichst schlanken Erscheinung ist besondere Beachtung zu schenken
- Keine speziellen Ortziegel verwenden, sondern Ziegelleisten
- Zuluftöffnungen für Hinterlüftung immer unter Dachrinne anordnen
- In der Hauptgasse sind die Traufuntersichten in der Regel horizontal

### Traufvorsprünge:

- Hauptdächer ca. 50...80 cm
- Hauptdächer Hofseitig ca. 40 cm über Balkon
- Nebenbauten allg. kleiner, bis 0 cm
- Gibeldachlukarnen 10 cm (keine Dachrinnen)
- Schlepplukarnen max. 25 cm

### Ortvorsprünge:

- Hauptgebäude ca. 0...40 cm
- Nebengebäude kleiner
- Gibeldachlukarnen 10 cm
- Schlepplukarnen 16 cm

### Laden:

- Traufladen: Höhe max. 11 cm
- Ortladen: Höhe max. 6 cm

# Beispiele:

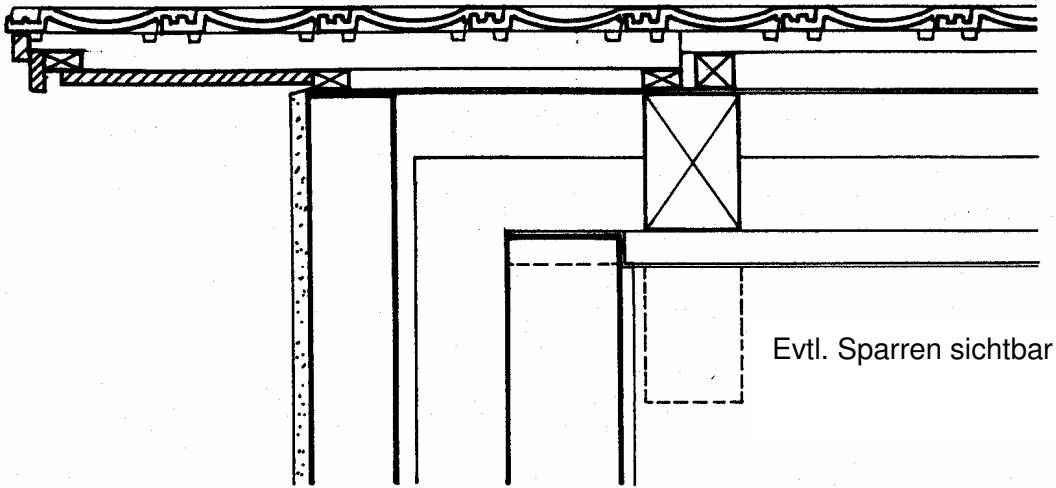

Ort: Schalung unter verstärkte Ziegellattung

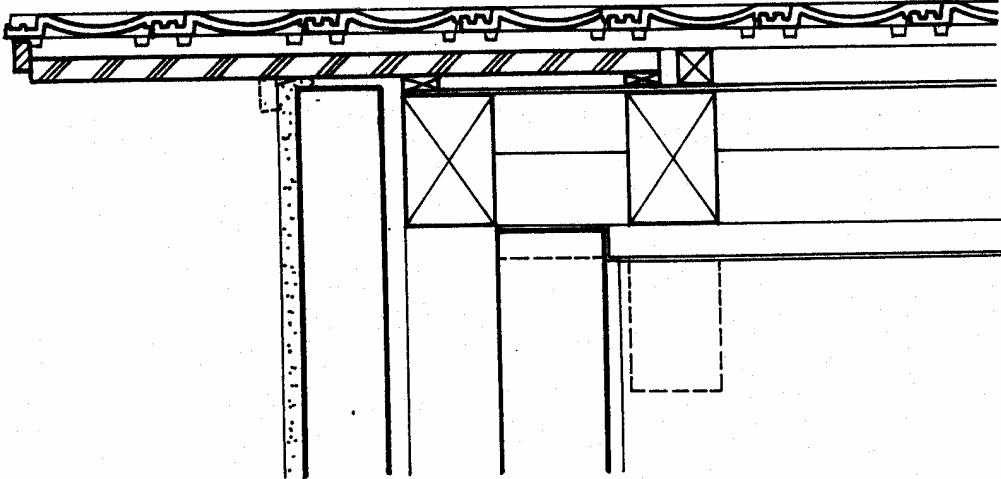

Ort: Dreischichtplatte als Tragkonstruktion

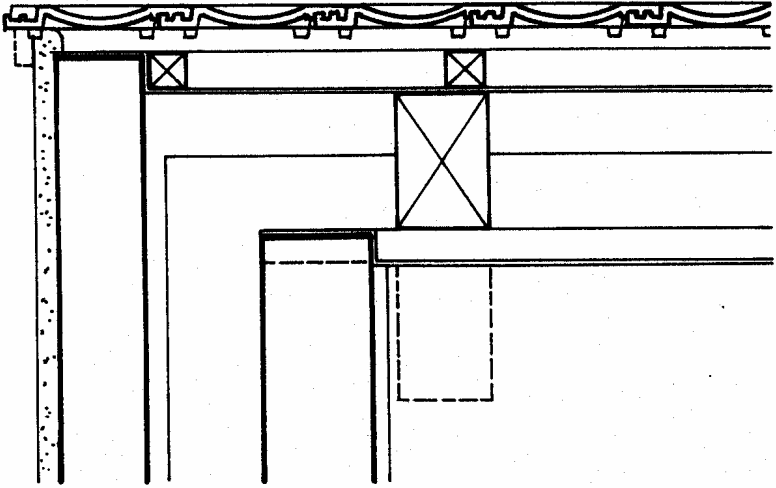

Ort: ohne Vorsprung

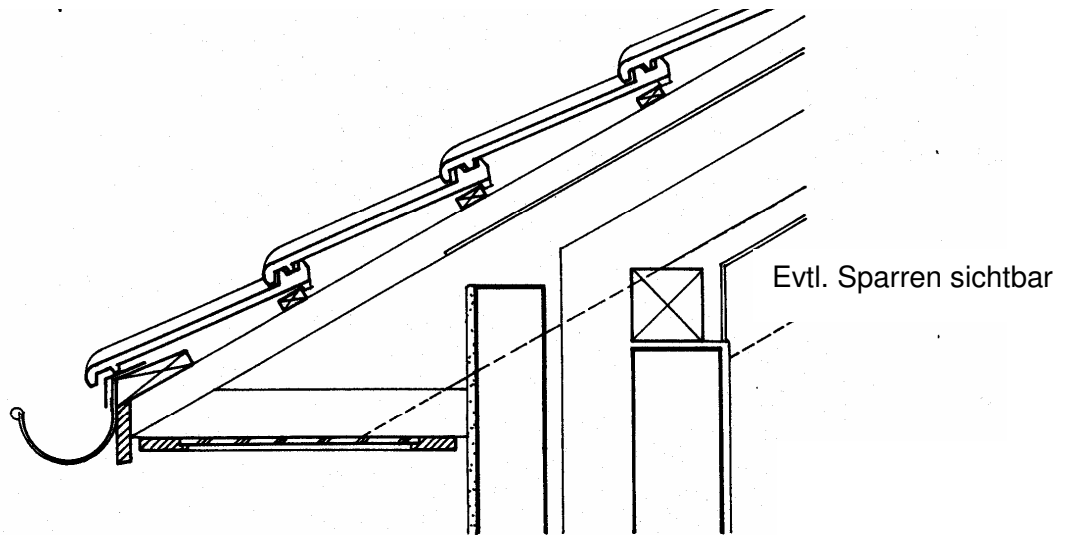

Traufe: Horizontale Untersicht unter Knagge (Strassenseite)

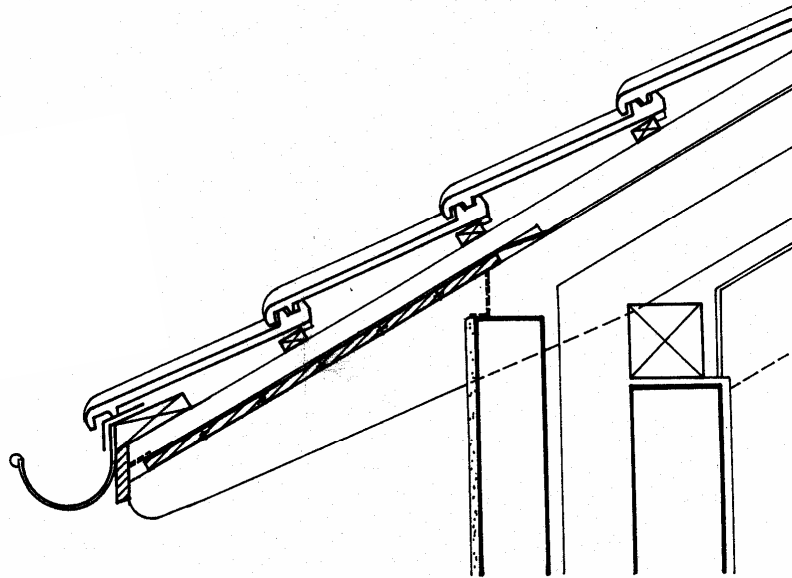

Traufe: Verjüngter Sparren (Hofseite)

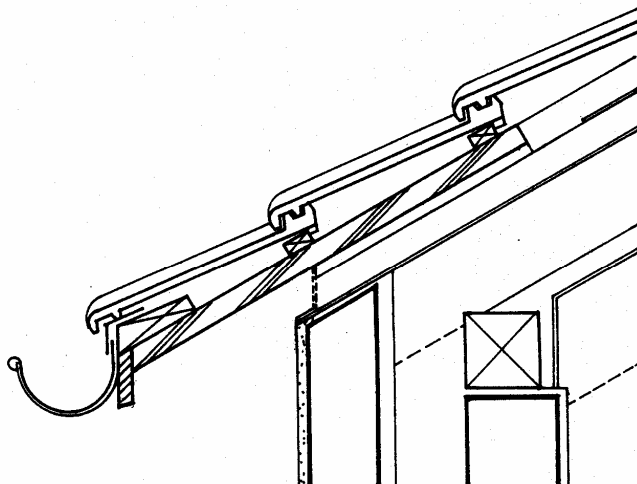

Traufe: Dreischichtplatte als Tragkonstr. (Kl. Gebäude, Lukarnen)

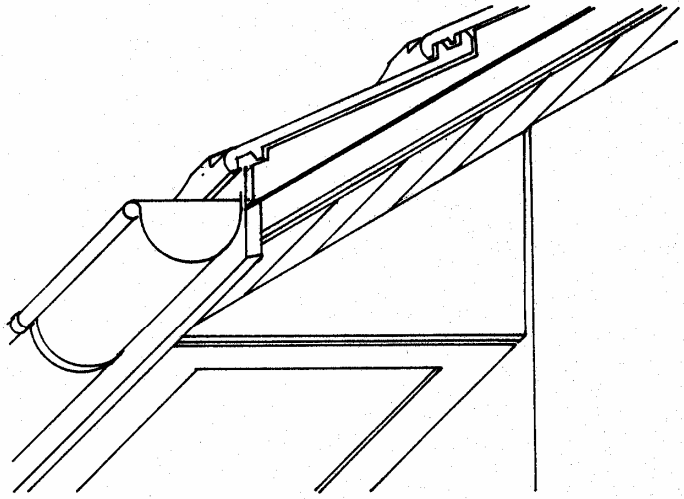

Isometrie: Ecke mit horizontaler Untersicht

